

ANTI STATIC BARS

NEOS 30 INTELLIGENTE IONSTAVE

NEOS ionstave er den nyeste teknologi inden for neutralisering af statisk elektricitet.

Den intelligente teknik reagerer på de statiske ladninger og udsender de ioner i polaritet og styrke, der skal til for at opnå den bedste neutralisering. NEOS er udført kompakt med indbygget elektronik og højspændingsenhed.

Forsynes med 24 V DC direkte eller via ekstern strømforsyning. Longivere, der holder længe og ikke giver stød, lavet af Wolfram og koblet via modstande.

Ionisering i hele stavens længde kan fås i længder op til 5000 mm.

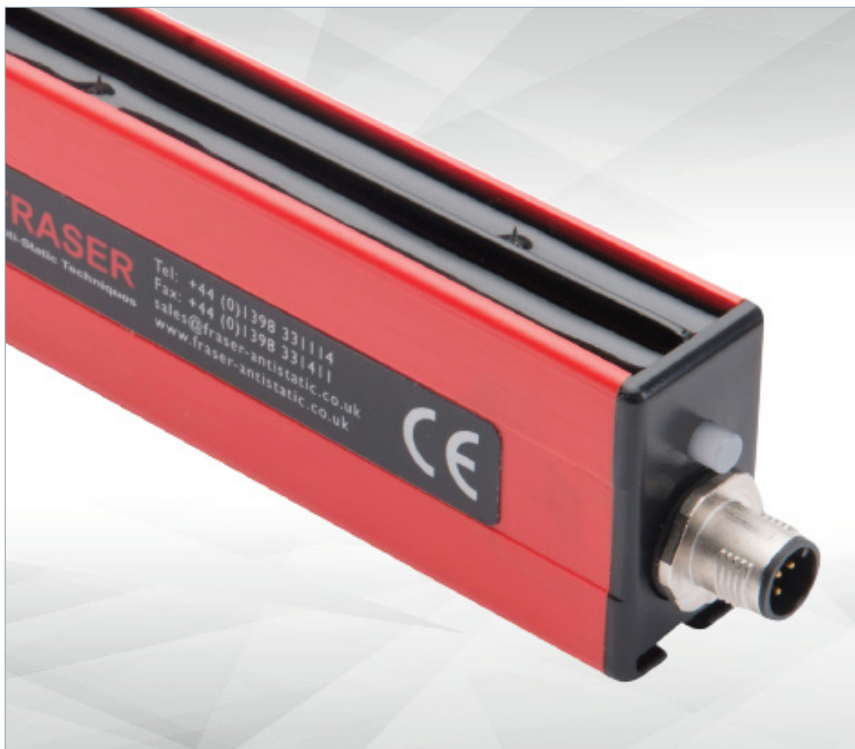

FLERE MODELLER

NEOS 30

- Afstand ca 500 mm
- Minimum længde 600-5000 mm
- Trin på 250 mm op til 5000 mm

SPECIFIKATION

Elektrisk forsyning:	24 V DC (21 – 27 V) Strømforbrug 1A M12 Stik til 5-leder kabel eller strømforsyning.
Funktionssignal:	Sender 2 signaler fra staven til fjernaflæsning, OK / alarm.
Højspænding:	Op til 12 kV højspænding er integreret i staven.
Konstruktion:	FR-ABS ekstrudering med epoxy forsegling.
Kapslingsklasse:	IP 67
Miljø:	-10 °C – 55 °C , 70% RH
Vægt:	1,5 Kg / m
Mærkning:	CE, UL, CB

INTELLIGENS

Drejeknappen på enden af baren giver dig mulighed for forskellige indstillinger:

A = Auto **M** = Manuel

LED Status indikator viser grøn ved normal funktion og rød ved fejl.

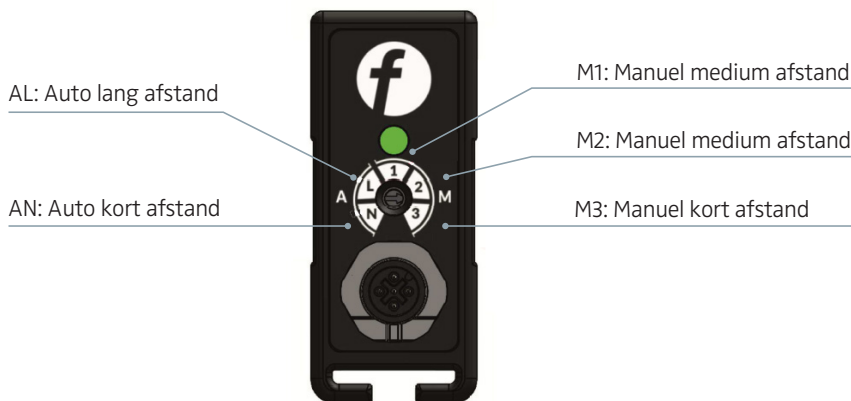

DIMENSION

Anti Static bars produceres i mål fra 600 mm lang og op til 5000 mm.

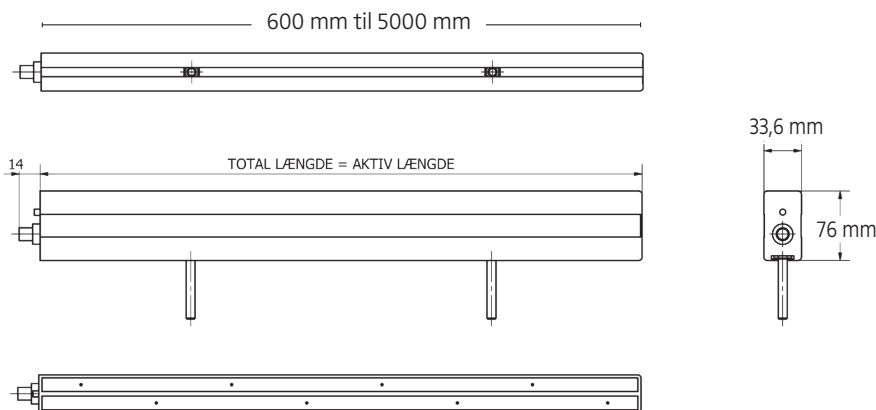
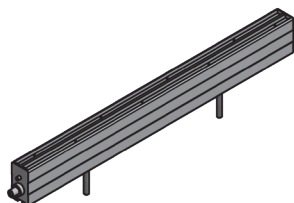

MONTERING

T – bolte M6 x 40 mm kan placeres i hele stavens længde.

Der medfølger 2 stk op til 1000 mm, derefter 1 stk for hver 500 mm

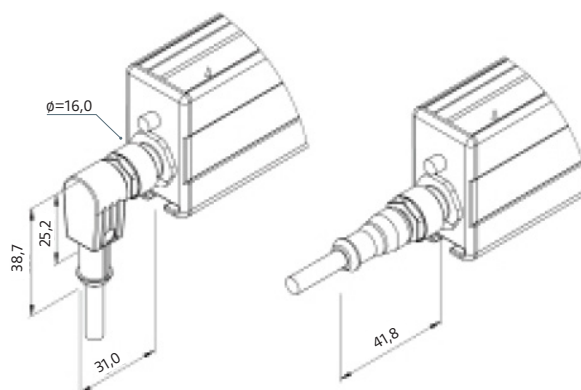
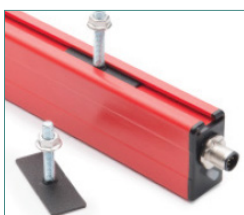

TILBEHØR

Anti Static bars kan leveres med kabel H/V connector i flere længder.



3 m cable with 180° connector

5 m cable with 180° connector

7,5 m cable with 180° connector

10 m cable with 180° connector